

REXA 50 / WSD 50

SM 55 / SD 55



ES Uso y Mantenimiento

CE

49.0376.00
ed. 09/2025



	1	2	3
IT	Produttore	Caratteristiche elettriche	N° Matricola
EN	Manufacturer	Electrical characteristics	Serial N°
FR	Producteur	Caractéristiques électriques	N° Matricule
DE	Hersteller	Elektrische Eigenschaften	Serien-Nr.
ES	Fabricante	Características eléctricas	N° Matricola
PT	Produtor	Características eléctricas	Número de série
NL	Producent	Elektrische eigenschappen	Serienummer
CS	Výrobce	Elektrické údaje	Výrobní č.
RU	Изготовитель	Электрические характеристики	Заводской №
PL	Producent	Specyfikacja elektryczna	Numer seryjny
AR	الصانع	المواصفات الكهربائية	الرقم التسلسلي

	4	5	6
IT	Grado di protezione	Peso in ordine di marcia	Anno di costruzione
EN	Degree of protection	Weight in running order	Year of manufacture
FR	Degré de protection	Poids en ordre de marche	Année de construction
DE	Schutzgrad	Gewicht bei Betrieb	Baujahr
ES	Grado de protección	Peso en orden de marcha	Año de fabricación
PT	Grau de protecção	Peso em ordem de marcha	Ano de construção
NL	Beschermingsgraad	Gewicht in rijklare toestand	Bouwjaar
CS	Úroveň ochrany	Hmotnost v provozním stavu	Rok výroby
RU	Βαθμός προστασίας	Βάρος στην λειτουργία	Έτος κατασκευής
PL	Stopień zabezpieczenia	Ciężar podczas eksploatacji	Rok produkcji
AR	درجة الحماية	الوزن في وضعية التشغيل	سنة الصنع

	7	8	9
IT	Codice articolo	Modello	Massima pendenza superabile
EN	Item code	Model	Maximum superable slope
FR	Référence de l'article	Modèle	Pente maximum surmontable
DE	Artikelnummer	Modell	Maximal befahrbare Steigung
ES	Código del artículo	Modelo	Máxima pendiente que se puede superar
PT	Código do artigo	Modelo	Máximo declive transponível
NL	Artikelcode	Model	Maximaal berijdbare hellingsgraad
CS	Kód položky	Model	Maximální překonatelný sklon
RU	Код изделия	Модель	Максимальный преодолимый наклон
PL	Kod artykułu	Model	Maksymalnie superable stoku
AR	رمز المنتج	الطراز	أقصى درجة ميلان قابلة للتخطي

ES

Español..... ESPAÑOL - 1
(Traducción de las instrucciones originales)

Apreciado cliente,

Le agradecemos por haber elegido este producto, estamos seguros que le ayudará a mantener limpio sus ambientes.

La fregadora-secadora de suelos que Usted ha adquirido ha sido diseñada para satisfacer sus exigencias periódicas en términos de uso y confiabilidad.

Somos conscientes que para que un buen producto perdure en el tiempo requiere de continuas actualizaciones que satisfagan las expectativas de quien diariamente lo usa. Nosotros esperamos contar con Usted no sólo como cliente, sino como el socio que transmite sus opiniones y sus ideas producto de la experiencia que en este sentido ha adquirido.

ÍNDICE

ÍNDICE.....	2
DATOS TÉCNICOS	3
1.1 - INTRODUCCIÓN	4
2.1 - CONOCIMIENTO DE LA MÁQUINA (Fig. A)	4
3.1 - DESEMBALAJE (Fig. B).....	5
3.1.a - Equipamiento de la máquina (Fig. B)	5
4.1 - MONTAJE DE LOS COMPONENTES	5
4.1.a - Instalación del rascador (Fig. C).....	5
4.1.b - Instalación del cepillo (Fig. B).....	5
4.1.c - Instalación y conexión de las baterías (Fig. A)	5
5.1 - CARGA DE LAS BATERÍAS (Fig. G)	6
5.1.a - Carga de las baterías mediante un cargador externo (Fig. G).....	6
5.1.b - Carga de las baterías mediante el cargador de a bordo (si está presente) (Fig. G)	6
6.1 - PANEL DE CONTROL Y MANDOS (Fig. A)	7
6.2 - EJEMPLO DE CICLO DE TRABAJO (Fig. A)	8
7.1 - EMERGENCIA (Fig. A).....	8
8.1 - LLENADO DEL DEPÓSITO DE AGUA DE LAVADO (Fig. D).....	8
9.1 - FUNCIONAMIENTO (Fig. A)	9
9.1.a - Comprobaciones antes del uso	9
9.1.b - Preparación de la máquina y selección del ciclo	9
9.1.c - Uso de la máquina.....	10
9.1.d - Fin de uso y apagado	10
9.1.e - Alarma de nivel máximo de agua de recuperación	11
10.1 - DESCARGA DE AGUA RECUPERADA (Fig. H)	11
11.1 - MANTENIMIENTO Y LIMPIEZA	11
11.2 - OPERACIONES QUE DEBEN REALIZARSE DIARIAMENTE	11
11.2.a - Vaciado y limpieza del depósito de agua de lavado (Fig. I)	11
11.2.b - Limpieza del depósito de agua recuperada (Fig. J)	12
11.2.c - Limpieza del rascador (Fig. K).....	12
11.3 - OPERACIONES A REALIZAR SEGÚN SEA NECESARIO.....	12
11.3.a - Ajuste de la dirección de marcha (solo para la versión 50 D 55) (Fig. A).....	12
11.3.b - Limpieza del filtro de agua de lavado (Fig. L).....	13
11.3.c - Protector contra salpicaduras extraíble (Fig. F)	13
11.3.d - Sustitución del cepillo (Fig. M).....	13
11.3.e - Sustitución de las gomas de la boquilla (Fig. K).....	13
11.3.f - Regulación de la incidencia de la boquilla (Fig. N).....	14
11.3.g - Sustitución de fusibles (Fig. O).....	14
11.3.h - Configuración del cargador de batería (Fig. O).....	15
12.1 - BÚSQUEDA DE AVERÍAS	16
13.1 - GARANTÍA	17
14.1 - DEMOLICIÓN DE LA MÁQUINA.....	18
15.1 - ESQUEMA ELÉCTRICO	18

DATOS TÉCNICOS

	REXA 50 SM 55 WSD 50 SM 55	REXA 50 SD 55 WSD 50 SD 55
Tipo de conducción	De conductor a pie	
Características		
Operación y suministro de energía	Batería - 24 V	
Tipo de baterías	Nº 2 - 12V 76Ah (C5)	Nº 2 - 12V 105Ah (C5)
Cargador de batería	11 A	
Potencia instalada	880 W	1060 W
Autonomía de trabajo - 76Ah (C5)	2 h 30 min	2 h 10 min
Autonomía de trabajo - 105Ah (C5)	-	2 h 50 min
Avance	Manual	Traccionado
Anchura pista de lavado	530 mm	
Anchura de aspiración	750 mm	
Rendimiento horario teórico	2120 m ² /h	2650 m ² /h
Rendimiento horario real	1270 m ² /h	1690 m ² /h
Vibración del sistema mano-brazo (ISO 5349-1)	< 2,5 m/s ²	
Presión sonora (ISO 11203) (LpA)	< 70 dB(A)	
Grado de protección IP	IPX3	
Cepillo		
Diámetro / pad / número	530 mm / 21" / 1	
Potencia motor / número	500 W / 1	
Velocidad de rotación cepillo	165 giri/min.	
Presión específica	13 g/cm ²	
Presión específica (presión extra)	20 g/cm ²	
Tracción		
Inclinación máxima superable durante la operaciones de limpieza	2 %	
Inclinación máxima superable a vuoto (*)	-	12 %
Potencia del motor	-	180 W
Velocidad máxima de avance durante el trabajo	-	5 km/h
Aspiración		
Potencia motor	380 W	
Depresión (columna de agua)	105 mbar / 1050 mmH ₂ O	
Capacidad de aire	45 l/sec	
Depósito		
Reciclaje	No	
Capacidad del tanque de agua de lavado	50 l	
Capacidad del tanque de recuperación	50 l	

Dimensiones

Dimensiones de la máquina (largo x ancho x alto)	1339 x 563 x 1069 mm	
Ancho de la máquina: escobilla de goma	801 mm	
Dimensiones compartimiento baterías (largo x ancho x alto)	345 x 345 x 295 mm	

Peso

Peso a vuoto	78 kg	84 kg
Peso con baterías 76Ah (C5)	137,5 kg	143,5 kg
Peso con baterías 105Ah (C5)	-	161 kg
Peso en orden de marcha (GVW)	204 kg	211 kg

(*) La máquina fue probada en las siguientes condiciones:

- Batería estándar
- Tanques vacíos
- Rampa de hormigón crudo
- Longitud de rampa 15 m

1.1 - INTRODUCCIÓN



NOTA:

Los números y referencias que figuran entre paréntesis se refieren a los componentes indicados en el prospecto adjunto.



PELIGRO:

Antes de utilizar la máquina, lea atentamente el folleto “ADVERTENCIA DE SEGURIDAD PARA SECADORA DE SUELOS” adjunto al presente documento.

2.1 - CONOCIMIENTO DE LA MÁQUINA (Fig. A)

- (1) Manilla de guía.
- (2) Cuadro de mandos.
- (3) Pedal de elevación/descenso de la boquilla.
- (4) Grifo de suministro de agua de lavado.
- (5) Depósito de agua de lavado.
- (6) Tapa del depósito de agua recuperada.
- (7) Tapón con tubo para llenar el depósito de agua.
- (8) Ruedas de tracción.
- (9) Salpicadero extraíble.
- (10) Cabezal del cepillo.
- (11) Grupo de boquilla.
- (12) Tubo de descarga de agua recuperada.
- (13) Tubo de aspiración del limpiador.
- (14) Depósito de agua recuperada.
 - (14a) Depósito de agua recuperada elevado.
- (15) Tubo de nivel de agua de lavado.
- (16) Ventana de visualización del cargador de batería (si está presente).
- (17) Filtro de agua de lavado.
- (18) Ruedas traseras giratorias.

- (19) Pedal para subir/bajar el cabezal del cepillo.
 - (19a) Cabezal del cepillo levantado
 - (19b) Cabezal del cepillo bajado
 - (19c) Cabezal del cepillo bajado con presión adicional
- (20) Llave de encendido.
- (21) Sensores táctiles de presencia del operador.
- (22) Botón de EMERGENCIA, para la parada inmediata de todas las funciones.

3.1 - DESEMBALAJE (Fig. B)

Una vez retirado el embalaje según las instrucciones indicadas en el propio embalaje, compruebe que la máquina y todos los componentes suministrados estén en perfecto estado.

Si se detectan daños evidentes, póngase en contacto con el distribuidor de su zona y con el transportista en un plazo de 3 días a partir de la recepción.

- Corte la cinta (24).
- Retire el bloque de madera (25) situado delante de las ruedas motrices.
- Levante el cabezal del cepillo (10 Fig. A) presionando el pedal (19 Fig. A) (véase el apartado correspondiente).
- Levante el soporte de la boquilla con el pedal (3 Fig. A).
- Coloque la rampa (26) suministrada y descargue la máquina del palé.

3.1.a - Equipamiento de la máquina (Fig. B)

Los accesorios incluidos son los siguientes:

- (20) Llave de encendido.
- (27) Cepillo.
- (28) Boquilla.
- (29) Manual de uso y mantenimiento de la máquina.
- (30) Manual de instrucciones del cargador de batería.

- (31) Cable de alimentación del cargador (si lo hay).
- (39) Conector con dos terminales (para versiones sin cargador a bordo).

4.1 - MONTAJE DE LOS COMPONENTES

4.1.a - Instalación del rascador (Fig. C)

- Aflojar las dos ruedas dentadas (32) presentes en el boquilla (28).
- Montar el limpiaparabrisas (28) en el soporte (33) apretando las dos ruedas dentadas (32).

4.1.b - Instalación del cepillo (Fig. B)

- Levante ligeramente el protector contra salpicaduras (9) y retire la protección de poliestireno (34).
- Monte el cepillo (27 Fig. M) tal y como se describe en el apartado «Sustitución del cepillo».

4.1.c - Instalación y conexión de las baterías (Fig. A)

- Pulse el botón de emergencia (22).
- Levante con cuidado el depósito de agua de recuperación (14a) asegurándose de que esté vacío.
- Con la configuración de 2 baterías de 12 V, coloque y conecte las baterías (35) como se indica en la figura, utilizando los cables y enchufes suministrados.
- Atornille los bornes (36) con una llave aislada.
- Baje con cuidado el depósito de agua de recuperación (14).
- Restablezca el botón de emergencia (22).



NOTA:

La conexión de las baterías debe ser realizada por personal especializado.

5.1 - CARGA DE LAS BATERÍAS (Fig. G)



PELIGRO:

Cargue las baterías en locales bien ventilados y conformes con la normativa vigente en el país de uso. Para obtener información sobre seguridad, consulte el capítulo 1 de este manual.



ADVERTENCIA:

Para obtener información y advertencias sobre las baterías y el cargador de a bordo (si lo hay), siga las instrucciones del manual del cargador adjunto al presente.



ADVERTENCIA:

La máquina sale de fábrica calibrada para funcionar con baterías de gel. Si se instalan baterías de otro tipo, consulte el apartado «Configuración de parámetros».

Está prohibido utilizar la máquina con baterías de gel calibradas para baterías de ácido u otras.



NOTA:

Para recargar completamente las baterías se necesitan 10 horas. Evite recargas parciales.

5.1.a - Carga de las baterías mediante un cargador externo (Fig. G)



NOTA:

Compruebe la idoneidad del cargador externo consultando su manual. La tensión nominal del cargador debe ser de 24 V.

Prepare el cable de carga del cargador externo para el montaje del conector (39) con los terminales suministrados.

- Lleve la máquina cerca de la estación de carga de las baterías.
- Levantar con cuidado el depósito de agua de recuperación (14a Fig. A) asegurándose de que esté vacío.
- En el compartimento de las baterías, desconecte el conector de las baterías (37) del conector principal de la máquina (38).
- Conecte el conector de las baterías (37) al conector del cargador (39).
- Conecte el cargador a la red eléctrica.
- Al finalizar la recarga, desconecte el cargador de la red eléctrica y de la conexión con las baterías.
- Vuelva a conectar el conector de la batería (37) al conector principal de la máquina (38).
- Baje con cuidado el depósito de agua de recuperación (14 Fig. A).

5.1.b - Carga de las baterías mediante el cargador de a bordo (si está presente) (Fig. G)



ADVERTENCIA:

Compruebe que la tensión de red es compatible con la tensión de funcionamiento del cargador (230 V CA para el mercado europeo; 115 V CA para el mercado americano; 50/60 Hz).

- Lleve la máquina cerca de una toma de corriente eléctrica.



ADVERTENCIA:

Es importante conectar primero el cable del cargador (31) a la toma (40) y, a continuación, conectar el enchufe del cable del cargador (31) a la toma de corriente (41).

- Desde la mirilla (16), compruebe en el cargador que el LED verde (42) parpadea dos veces y luego pasa de color «verde» a color «rojo» fijo.
- Deje las baterías en carga hasta que el LED (42) se encienda en color «verde».
- Desconecte el cable del cargador (31) de la toma de corriente eléctrica (41) y de la toma (40) de la máquina.

6.1 - PANEL DE CONTROL Y MANDOS (Fig. A)



ADVERTENCIA:

Antes de utilizar la máquina, es necesario configurar el ciclo de trabajo tal y como se indica en el apartado correspondiente.

(4) Grifo de suministro de agua de lavado

- Gire el grifo (4) en sentido antihorario para aumentar la cantidad de agua de lavado y en sentido horario para disminuirla.
- Para detener la salida de agua de lavado, cierre el grifo.

(20) Llave de encendido

- Al pulsarla y girarla en sentido horario hasta la posición «1», se conecta la tensión a los circuitos y se habilita el funcionamiento de la máquina.
- Al pulsarla y girarla en sentido antihorario hasta la posición «0», se desconecta la tensión de los circuitos y queda en posición de extracción.

(21) Sensores táctiles de presencia del operador



NOTA:

El funcionamiento de la máquina también se activa accionando solo uno de los sensores táctiles.

(para el modelo sin tracción)

- Con la máquina encendida, accionando los sensores táctiles (21) con los interruptores (50) y (52) insertados, se inicia la aspiración y la rotación del cepillo.

(para el modelo con tracción)

- Compruebe que el potenciómetro (47) esté ajustado al menos a la velocidad mínima.
- Con la máquina encendida, al accionar los sensores táctiles (21) con los interruptores (50) y (52) insertados, se inicia la tracción, la aspiración y la rotación del cepillo.

(46) LED de estado de carga de la batería

- Se enciende cuando la llave de contacto (20) está en la posición «1», indicando el estado de carga de la batería.
 - Cuando el LED (E) está encendido, indica que el estado de carga de la batería es máximo.
 - Cuando el LED (C) está encendido, indica que el estado de carga de la batería está aproximadamente a la mitad.
 - Cuando el LED (A) (LED rojo) está encendido, indica que el estado de carga de la batería es mínimo.
- Con el LED (A) (LED rojo) encendido, la batería está descargada y la máquina se apaga o no arranca.
- (Con el cargador de batería a bordo) El LED (41) «rojo» parpadea durante unos segundos indicando que la batería debe cargarse.

(47) Potenciómetro de regulación de velocidad (solo para el modelo con tracción)

- El potenciómetro (47) permite regular la velocidad de tracción; al girar el potenciómetro en sentido horario, la velocidad aumenta, mientras que en sentido antihorario, la velocidad disminuye.

(48) Interruptor de marcha atrás (solo para modelos con tracción)



NOTA:

Antes de realizar la marcha atrás, levante el grupo de la boquilla (11) accionando el pedal (3).

Compruebe que el potenciómetro (47) esté ajustado a la velocidad mínima de tracción.

- Si se pulsa y se mantiene pulsado mientras se accionan los sensores táctiles (21), la máquina se moverá marcha atrás hacia el operador.

(50) Interruptor del aspirador

- Con la máquina encendida, al pulsar el interruptor en la posición «I», se pone en marcha el aspirador.
- Para desactivar el funcionamiento del aspirador, pulse el interruptor (50) en la posición «O».

(52) Interruptor de rotación del cepillo

- Con la máquina encendida, al pulsar el interruptor en la posición «I», se habilita la rotación del cepillo; el funcionamiento del mismo se controla mediante los sensores táctiles (21).
- Para desactivar la rotación del cepillo, pulse el interruptor (52) en la posición «O».

6.2 - EJEMPLO DE CICLO DE TRABAJO (Fig. A)

Configuración de un ciclo de lavado con cepillo y secado.

- Gire la llave (4) en sentido antihorario para abrir y dosificar el agua de lavado.
- Poner la llave de encendido (20) a la posición «1» para encender la máquina.
- Pulse el interruptor (50) en «I» para poner en marcha el aspirador.
- Pulse el interruptor (52) en «I» para activar la rotación del cepillo.



NOTA:

Es posible variar la velocidad, incluso durante el ciclo de trabajo, con la máquina en movimiento, actuando sobre el potenciómetro correspondiente (47).

- Con las manos sobre los sensores táctiles (21), la máquina inicia el programa y comienza el ciclo de trabajo.

7.1 - EMERGENCIA (Fig. A)

El botón de emergencia (22) está situado en una posición fácilmente accesible para el operador. Debe pulsarse con decisión en caso de necesidad inmediata para detener todas las funciones de la máquina.

Para reactivar el funcionamiento de la máquina, tire del botón de emergencia hasta que encaje y vuelva a colocarlo en su posición original.



ADVERTENCIA:

Pulse el botón de emergencia (22) con la máquina encendida solo en caso de necesidad real, no utilice este procedimiento para apagar la máquina, ya que podría causar averías graves en la misma.

8.1 - LLENADO DEL DEPÓSITO DE AGUA DE LAVADO (Fig. D)



ADVERTENCIA:

Introducir en el depósito agua limpia de la red con una temperatura no superior a 50 °C.

- A través del tubo extraíble (55), introduzca agua en el depósito (5) hasta llenarlo.
- No llene completamente el depósito, uti-

- lice como referencia el tubo de nivel (15).
- O bien, abra el tapón (7) y utilice la toma de agua (56, si está presente).
- Vierta el líquido detergente en el depósito para crear la mezcla de agua de lavado.



NOTA:

Utilizar únicamente detergentes no espumosos y respetar siempre las instrucciones de dilución indicadas en la etiqueta del envase del producto utilizado para preparar el agua de lavado.



PELIGRO:

En caso de contacto del detergente con los ojos y la piel o en caso de ingestión, consulte la ficha de seguridad y de uso del fabricante del detergente.



ADVERTENCIA:

Compruebe siempre visualmente el nivel de llenado para no correr el riesgo de mojar el suelo.

- Una vez llenado el depósito, cierre el tapón (7) o vuelva a colocar el tubo extraíble (55) en su sitio.

9.1 - FUNCIONAMIENTO (Fig. A)

9.1.a - Comprobaciones antes del uso

- Compruebe que el tubo de descarga de agua recuperada (12) esté correctamente enganchado y tapado.
- Compruebe que la conexión del tubo de aspiración (13) situado en el grupo de boquillas (11) no esté obstruida.

- Compruebe que la válvula de suministro de agua de lavado (4) esté abierta.
- Poner la llave de encendido (20) a la posición «1» y compruebe el estado de carga de las baterías mediante los LED (46).

9.1.b - Preparación de la máquina y selección del ciclo

- Pulse el pedal (3) para bajar el grupo de boquillas (11).
- Pulse el pedal (19) desenganchándolo de su tope, el cabezal de la cepillo (10) se baja.



NOTA:

El cabezal del cepillo tiene 2 modos de funcionamiento:

Presión normal

Se coloca automáticamente en (19b) una vez que se suelta el pedal de la posición elevada (19a).

Presión extra

Desde la posición (19b), levante el pedal y enganche el pedal en el tope correspondiente en la posición (19c): se ejercerá una presión adicional de 10 kg sobre el cepillo.

- La máquina puede realizar 4 tipos de trabajo:

Ciclo de lavado, cepillado y secado:

- Pulse el interruptor (50) en «I» para poner en marcha el aspirador.
- Pulse el interruptor (52) en «I» para activar la rotación del cepillo y la salida de agua de lavado.
- Coloque las manos sobre los sensores táctiles (21) para poner en marcha la rotación del cepillo, la salida de agua de lavado y mover la máquina (en el caso de las máquinas con tracción, también se pone en marcha la tracción).

Ciclo solo de secado:

- Para realizar solo el ciclo de secado, pulse el interruptor (50) en «I» para poner en marcha el aspirador.
- Coloque las manos sobre los sensores táctiles (21) para mover la máquina y secar el suelo (en el caso de las máquinas con tracción, también se pone en marcha la tracción).

Ciclo solo cepillado:

- Cierre el grifo (4) para detener la salida del agua de lavado.
- Para realizar solo el ciclo de cepillado, pulse el interruptor (52) en «I» para activar la rotación del cepillo.
- Coloque las manos sobre los sensores táctiles (21) para iniciar la rotación del cepillo y mover la máquina (en el caso de las máquinas con tracción, también se activa la tracción).

Ciclo de lavado y cepillado:

- Pulse el interruptor (52) en «I» para activar la rotación del cepillo y la salida de agua de lavado.
- Coloque las manos sobre los sensores táctiles (21) para poner en marcha la rotación del cepillo, la salida de agua de lavado y mover la máquina (en el caso de las máquinas con tracción, también se pone en marcha la tracción).

9.1.c - Uso de la máquina

- Después de encender la máquina y seleccionar el tipo de ciclo de trabajo, comience las operaciones de limpieza mediante la palanca (1) y con las manos en los sensores táctiles (21) para iniciar la limpieza y (para el modelo SD) la tracción.

 **NOTA:**

Tenga cuidado con los suelos especialmente delicados; no utilice la máquina parada con el giro del cepillo activado.
Es posible (para la máquina con tracción), en caso de manchas especialmente sucias,

ajustar la velocidad de avance en «0» para que el cepillo trabaje siempre en la misma posición sin accionar el motor de tracción.



NOTA:

La limpieza y el secado correctos del suelo se realizan avanzando con la máquina; si se retrocede, la máquina no seca; en esta fase, levante siempre la boquilla para evitar daños en las gomas.

- Ajuste la velocidad de tracción (si está presente) siguiendo las instrucciones anteriores.
- Si es necesario, ajuste la cantidad de agua de lavado mediante la válvula (4).
- Compruebe el estado de carga de las baterías mediante los LED (46).

9.1.d - Fin de uso y apagado

- Al finalizar las operaciones de limpieza, antes de apagar la máquina, detenga el suministro de agua y la rotación del cepillo pulsando el interruptor (52) en «O».
- Levante el cepillo pulsando el pedal (19) hasta el final de su recorrido y enganchándolo en el encaje correspondiente (19a).
- Continúe con el aspirador encendido para aspirar todo el líquido presente en el suelo, luego apague el aspirador presionando el interruptor (50) en «O».
- Levantar el grupo de boquillas (11) con el pedal (3).



ADVERTENCIA:

Al finalizar los trabajos de limpieza, levante siempre el grupo de boquillas y el cabezal de los cepillos para evitar la deformación de las gomas y las cerdas.

- Poner la llave de encendido (20) en «0» para apagar la máquina.

**NOTA:**

Una vez apagada la máquina, si no se va a utilizar durante varios días, se recomienda pulsar el botón de emergencia (22).

9.1.e - Alarma de nivel máximo de agua de recuperación

Si durante el uso de la máquina el aspirador se apaga, significa que el nivel del líquido presente en el depósito de agua de recuperación ha alcanzado el nivel máximo.

Diríjase a la estación de descarga de agua y vacíe el depósito de agua de recuperación como se indica en el párrafo correspondiente.

**NOTA:**

Para el correcto funcionamiento de los sensores de nivel es necesario limpiar a fondo el interior del depósito (14).

10.1 - DESCARGA DE AGUA RECUPERADA (Fig. H)

Al final del ciclo de lavado o cuando el depósito de agua de recuperación (14 Fig. A) esté lleno, es necesario vaciarlo procediendo de la siguiente manera:

**NOTA:**

Para desechar el agua recuperada, siga las normas vigentes en el país de uso de la máquina.

- Coloque la máquina cerca de un desagüe.
- Desconecte el tubo (12) del soporte.
- Retire el tapón (60) del tubo (12) y vacíe completamente el agua contenida en el depósito.

**NOTA:**

Es posible modular la cantidad de agua que sale presionando la parte final del tubo (12).

- Vuelva a colocar el tapón (60) en el tubo (12) y vuelva a colocarlo en su soporte.

11.1 - MANTENIMIENTO Y LIMPIEZA

**ADVERTENCIA:**

Todas las operaciones de mantenimiento deben realizarse con la máquina apagada y los depósitos vacíos.

11.2 - OPERACIONES QUE DEBEN REALIZARSE DIARIAMENTE

11.2.a - Vaciado y limpieza del depósito de agua de lavado (Fig. I)

**ADVERTENCIA:**

Al finalizar las operaciones de lavado, es obligatorio vaciar y limpiar el depósito de agua limpia (5) para evitar depósitos o incrustaciones.

Después de vaciar el depósito de agua recuperada (14 Fig. A), vacíe el depósito de agua de lavado (5) procediendo de la siguiente manera:

- Coloque la máquina sobre un sumidero.
- Desconecte el tubo (62) de los enganches correspondientes.
- Baje el tubo hasta el suelo sobre el sumidero.
- Abra el grifo (63) y deje que se vacíe completamente el agua.

- Lave el interior del depósito dejando el tubo de descarga con el grifo abierto e introduciendo agua limpia por el tubo extraíble (55 Fig. D).
- Una vez finalizada la limpieza, cierre el grifo (63) y enganche el tubo (62) en los encajes correspondientes.

11.2.b - Limpieza del depósito de agua recuperada (Fig. J)



ADVERTENCIA:

Al finalizar las operaciones de lavado, es obligatorio limpiar el depósito de agua de recuperación (14) para evitar depósitos o incrustaciones y la proliferación de bacterias, olores y moho.

- Levantar la tapa (6).
- Retire la bandeja de recogida de residuos (64) y abra su tapa, luego limpie con agua corriente, eliminando la suciedad, los residuos, etc. que la obstruyan.
- Retire y limpie el filtro de aspiración (65) con agua corriente.
- Dejando el tubo de descarga (12 Fig. H) bajado y el tapón quitado, introduzca agua por la abertura superior y enjuague el interior del depósito hasta que salga agua limpia por el tubo de descarga.
- Vuelva a montar todo siguiendo el procedimiento inverso.



NOTA:

Para un secado completo dentro del depósito de recuperación, mantenga la tapa levantada utilizando el pie de apoyo (43).

11.2.c - Limpieza del rascador (Fig. K)

Para limpiar correctamente el rascador (28 Fig. C), es necesario retirarlo procediendo de la siguiente manera:

- Afloje los pomos (32 Fig. C) y retire el tergitore (28 Fig. C).
- Lavar el rascador y, en particular, las gomas (66) y (67), y luego el interior del rascador de aspiración (68).



NOTA:

Si durante el lavado se observa que las gomas (66) y (67) están estropeadas o desgastadas, es necesario sustituirlas o girarla.

- Vuelva a montarlo todo siguiendo los pasos anteriores en orden inverso.

11.3 - OPERACIONES A REALIZAR SEGÚN SEA NECESARIO

11.3.a - Ajuste de la dirección de marcha (Fig. A)

Si durante las operaciones de limpieza (con el cepillo en rotación) se observa que la máquina no avanza en línea recta, sino que tiende a desviarse hacia la derecha o hacia la izquierda, es posible ajustar la dirección actuando sobre el volante (59).

Arranque la máquina y ponga en marcha la rotación del cepillo.

Si la máquina tiende a ir hacia la derecha, gire ligeramente el volante (59) hacia «L» hasta que la dirección sea recta.

Si la máquina tiende a ir hacia la izquierda, gire ligeramente el volante (59) hacia «R» hasta que la dirección sea recta.

11.3.b - Limpieza del filtro de agua de lavado (Fig. L)

- En el lado derecho, debajo de la máquina, cierre el grifo de agua de lavado (4).
- En el filtro de agua de lavado (17), desenrosque la tapa transparente (75) y retire el filtro de malla (76).
- Limpie el filtro de malla (76) con agua corriente; si está dañado, sustitúyalo.
- Vuelva a montarlo todo siguiendo los pasos en orden inverso.

11.3.c - Protector contra salpicaduras extraíble (Fig. F)

- Levantar los protectores contra salpicaduras (9) para desengancharlos de los pasadores y, a continuación, extraerlos por la parte delantera

11.3.d - Sustitución del cepillo (Fig. M)

Es necesario sustituir el cepillo cuando esté desgastado y la longitud de las cerdas sea inferior a 2 cm, o bien en función del tipo de suelo que se vaya a limpiar. Para sustituirlo, proceda de la siguiente manera:

- Asegúrese de que la máquina esté apagada y con el cabezal del cepillo (10) levantado.
- Con una mano debajo del cabezal del cepillo (10), desenganche el cepillo girándolo con un movimiento seco en el sentido de rotación.
- Extraiga y sustituya el cepillo (27). Coloque la nueva cepillo debajo del cabezal del cepillo (19).
- Baje el cabezal del cepillo (9) accionando el pedal como se indica en el párrafo correspondiente.
- (para el modelo SD) Compruebe que el potenciómetro (47) esté ajustado al menos a la velocidad mínima.

- Pulse el interruptor (52 Fig. A) para habilitar la rotación del cepillo.
- Accione los sensores táctiles (21 Fig. A) del mango y la brida portacepillo comenzará a girar enganchando el cepillo.

11.3.e - Sustitución de las gomas de la boquilla (Fig. K)

Cuando se observe que el secado del suelo resulta difícil o que quedan restos de agua en el suelo, es necesario comprobar el estado de desgaste de las gomas del rascador (28 Fig. C):

- Retire el limpiaparabrisas (28 Fig. C) como se indica en el apartado «Limpieza del limpiaparabrisas».
- Mediante las lengüetas (69), desenganche y retire las bandas con goma elástica (70) de las retenes (71) y, a continuación, retire la goma exterior (66).
- Mediante las lengüetas (72), desenganche y retire las bandas con goma elástica (73) de las retenciones (74) y, a continuación, retire la goma interior (67).



NOTA:

Cuando las gomas (66) o (67) estén desgastadas por un lado, se pueden dar la vuelta una vez.

- Sustituya o dé la vuelta a las gomas (66) o (67) sin invertirlos.
- Vuelva a montar todo siguiendo los pasos anteriores en orden inverso.



NOTA:

Hay dos tipos de gomas disponibles: Gomas de para para todo tipo de suelos y gomas de poliuretano para suelos de talleres mecánicos, sucios de aceite.

11.3.f - Regulación de la incidencia de la boquilla (Fig. N)



NOTA:

La operación debe realizarse sobre un suelo previamente mojado o húmedo.

- Poner la llave de encendido (20 Fig. A) a «1».
- Bajar el grupo de la boquilla (11) accionando el pedal (3).
- Poner en marcha el aspirador con el pulsador (50 Fig. A).
- Avanzar unos metros, apagar el aspirador y detener la máquina.
- Actuar sobre el mando (77) para regular la incidencia de las gomas del limpiaparabrisas sobre el suelo; girando en sentido horario se obtiene una mayor incidencia y, viceversa, una menor incidencia.

A = demasiado apretada

B = demasiado levantada

C = posición correcta



NOTA:

La incidencia correcta es aquella en la que, al pasar por la zona aspirada, no hay fugas de líquido en el suelo y la goma tiene una incidencia constante en toda su longitud.

11.3.g - Sustitución de fusibles (Fig. O)



ADVERTENCIA:

Sustituya el fusible fundido por otro del mismo amperaje.

- Pulse el botón de emergencia (22).
- Desatornille y extraiga el botón de emergencia (22) de la tapa (80).
- Desatornille los tornillos (79) y retire con cuidado la tapa (80) para acceder al compartimento electrónico.



ADVERTENCIA:

Preste atención al cableado de la llave de encendido montado en la tapa (80).

- Sustituya el fusible afectado:

(81) - Fusible de aspiración, F3 20A

- Vuelva a montar la tapa (80) con los tornillos (79).
- Vuelva a montar el botón de emergencia (22) en la tapa (80).
- Restablecer el botón de emergencia (22).

(78) - Fusible principal, F0 70A

- Levante con cuidado el depósito de agua recuperada (14a Fig. A) asegurándose de que esté vacío.
- Desconecte el conector de la batería (37 Fig. G) del conector principal de la máquina (38 Fig. G).
- Sustituya el fusible principal (78 Fig. A).

11.3.h - Configuración del cargador de batería (Fig. O)



AVVERTENZA:

La máquina sale de fábrica con una configuración estándar para funcionar con baterías de gel tipo «Sonnenschein».

- Pulse el botón de emergencia (22).
- Desatornille y extraiga el botón de emergencia (22) de la tapa (80).
- Desatornille los tornillos (79) y retire con cuidado la tapa (80) para acceder al compartimento electrónico.



AVVERTENZA:

Preste atención al cableado de la llave de encendido montado en la tapa (80).

- Retire el tapón (84) situado debajo del cargador de batería (85) para acceder a los interruptores DP1 y DP2 de SW1.

Configuración estándar con baterías de gel tipo Sonnenschein

- Accione los interruptores DP1 y DP2 colocándolos como se indica en la figura «A».

Configuración para baterías de gel tipo AGM o diferentes a Sonnenschein

- Accione los interruptores DP1 y DP2 colocándolos como se indica en la figura «B».

Configuración para baterías de ácido

- Accione los interruptores DP1 y DP2 colocándolos como se indica en la figura «C».
- Una vez finalizada la configuración, vuelva a montar la tapa (84) en el cargador de batería (85).
- Vuelva a montar la tapa (80) con los tornillos (79).
- Vuelva a montar el botón de emergencia (22) en la tapa (80).
- Restablecer el botón de emergencia (22).

12.1 - BÚSQUEDA DE AVERÍAS

PROBLEMA	CAUSA	SOLUCIÓN
Si pone la llave de contacto (20) en «1», la máquina no se encenderá.	Las baterías están descargadas.	Compruebe el estado de carga de las baterías.
	Botón de emergencia pulsado.	Restablezca el botón de emergencia.
	Conexión incorrecta o ausencia de conexión de las baterías.	Compruebe y corrija la conexión de las baterías.
	Fusibles fundidos.	Compruebe y sustituya el fusible de 3 A o el fusible general de 75 A.
	Bloque de encendido dañado.	Sustituir. (*)
(Para modelos sin tracción) El avance de la máquina resulta difícil.	Cabezal de cepillo desajustado.	Ajustar la presión sobre el suelo del cabezal de cepillo. (*)
El cepillo no gira.	No se ha pulsado el botón del cepillo.	Pulse el botón.
	Tarjeta de funciones dañada.	Sustituir. (*)
	Tarjeta de visualización dañada.	Sustituir. (*)
	Motor del cepillo dañado.	Sustituir. (*)
El aspirador no funciona.	No se ha pulsado el botón del aspirador.	Pulse el botón.
	Depósito de agua de recuperación lleno.	Vacíe, lave y limpie el depósito y la sonda de nivel.
	La bandeja de residuos y el filtro de aspiración están sucios.	Limpie la bandeja y el filtro.
	Tarjeta de funciones dañada.	Sustituir. (*)
	Tarjeta de visualización dañada.	Sustituir. (*)
	Motor de aspiración dañado.	Sustituir. (*)

PROBLEMA	CAUSA	SOLUCIÓN
La máquina no seca bien y deja restos de agua en el suelo.	Tubo de aspiración obstruido.	Compruebe y, si es necesario, limpie el tubo de aspiración que conecta el rascador con el depósito de agua de recuperación.
	Boquilla mal ajustada.	Ajustar la incidencia del boquilla.
	Boquilla sucia.	Limpiar el rascador.
	Depósito de agua de recuperación lleno.	Vacíe el depósito.
	Caja de residuos y filtro de aspiración sucios.	Limpie la bandeja y el filtro.
	Las gomas del rascador están desgastadas.	Volcar o sustituir las gomas de la escobilla.
	Motor de aspiración dañado.	Sustituir. (*)
No sale agua.	Depósito vacío.	Llene el depósito.
	Grifo cerrado.	Abra el grifo.
	Filtro obstruido.	Limpie el filtro.
	Electroválvula dañada.	Sustituir. (*)
Limpieza insuficiente del suelo.	Cepillos o detergente inadecuados.	Utilice cepillos o detergentes adecuados para el tipo de suelo o la suciedad que se desea limpiar.
	Cepillo desgastado.	Sustituir el cepillo.

(*) Llame al servicio de asistencia para el mantenimiento o la sustitución.

13.1 - GARANTÍA

Durante el periodo de garantía se repararán o sustituirán gratuitamente todas las piezas defectuosas o averiadas.

Quedan excluidas de la garantía todas las piezas dañadas por manipulación indebida o uso incorrecto de la máquina.

Para activar el procedimiento de garantía, diríjase a su distribuidor o al centro de asistencia competente con el documento de compra.

14.1 - DEMOLICIÓN DE LA MÁQUINA



PELIGRO:

Las baterías y las piezas eléctricas se consideran residuos especiales y, por lo tanto, deben desecharse en centros de recogida específicos, tal y como indican las normativas vigentes en el país de uso.

15.1 - ESQUEMA ELÉCTRICO

Leyenda:

BAT	Baterías
BC	Cargador de baterías
EB1	Tarjeta de funciones
F0	Fusible principal (70 A)
F3	Fusible del motor de aspiración (20 A)
KEY	Llave de arranque
LD1	LED indicador de carga
MA	Motor de aspiración
MS	Motor del cepillo
MT	Motor de tracción (solo para el modelo SD)
PE	Botón de emergencia
POT	Potenciómetro de regulación de velocidad (solo para el modelo SD)
S1	Sensor de nivel de agua de recuperación
S2	Sensores táctiles de presencia del operador
SW1	Interruptor de rotación del cepillo
SW2	Interruptor del aspirador
SW3	Interruptor de marcha atrás (solo para el modelo SD)

Códigos de colores:

BK	Negro
BU	Azul
BN	Marrón
GN	Verde
GY	Gris
OG	Naranja
PK	Rosa
RD	Rojo
VT	Violeta
WT	Blanco
YE	Amarillo

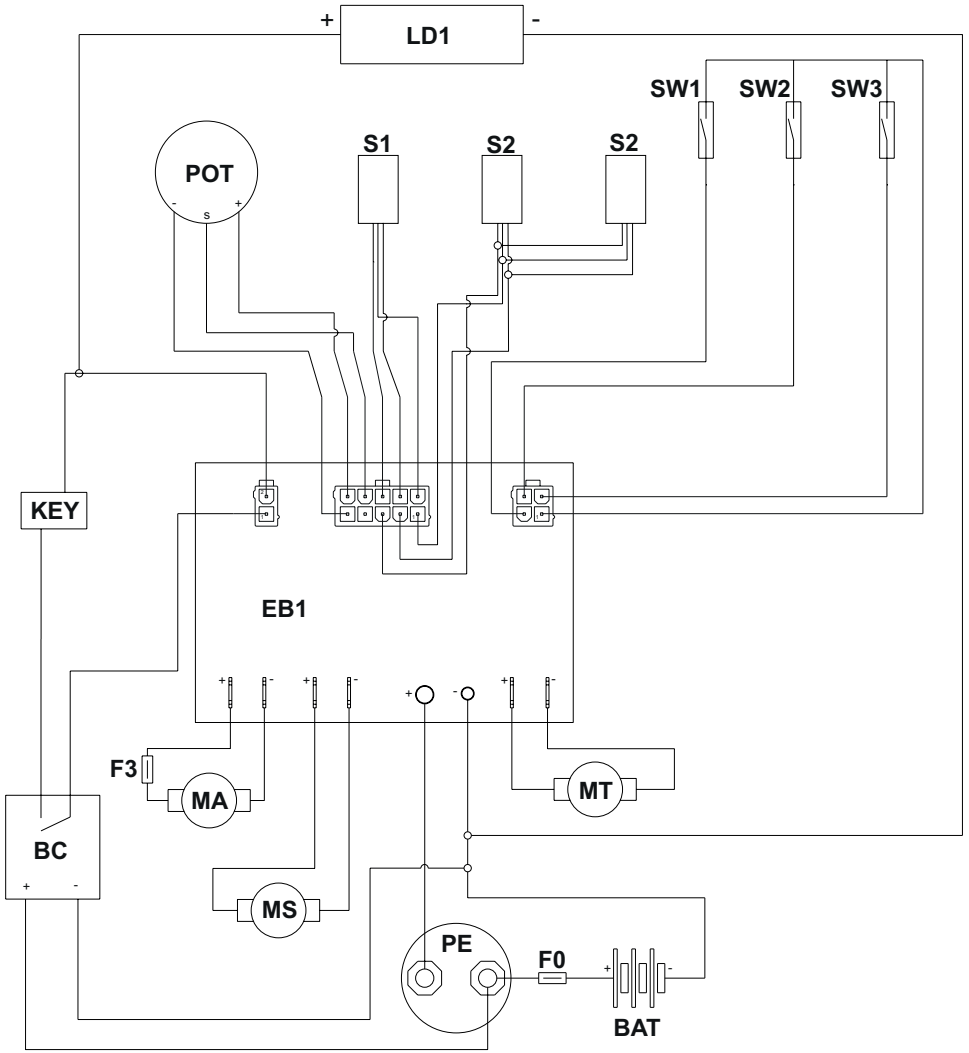

DEALER



Riello Cleaning Machines S.p.A.

Registered Office

Via Enrico Fermi, 43 - 37136 Verona (VR) - Italy

Headquarters

Via Circonvallazione, 5 - 27020 Dorno (PV) - Italy

P. +39 0382 848811 - F. +39 0382 84668 - M. info@riellocm.com



ghibli.com - wirbel.it

