



RUNNER 150



**LA LAVASCIUGA UOMO A BORDO WIRBEL
PENSATA PER I GRANDI SPAZI.
PRESTAZIONI ECCELLENTI, GRANDE
AUTONOMIA ED ESPERIENZA DI GUIDA UNICA,
ANCHE DURANTE SESSIONI DI LAVORO PROLUNGATE
E GRAVOSE, FANNO DI RUNNER LA MACCHINA IDEALE
PER UN PULITO SENZA LIMITI!**

LA FAMIGLIA RUNNER



RUNNER R 150 FD 85 CHEM

Testata bispazzola da 85 cm,
versione base (senza batterie e caricabatterie)

IDENTIFICAZIONE PRODOTTO

MODELLO	CODICE
RUNNER R 150 FD 85 CHEM	10.0785.01



RUNNER R 150 FD 85 BC CHEM

Testata bispazzola da 85 cm, set 6 batterie Gel 6V 240Ah
+ caricabatterie esterno 36V 28A in dotazione standard

IDENTIFICAZIONE PRODOTTO

MODELLO	CODICE
RUNNER R 150 FD 85 BC CHEM	13.0785.01



RUNNER R 150 FD 100 CHEM

Testata bispazzola da 100 cm,
versione base (senza batterie e caricabatterie)

IDENTIFICAZIONE PRODOTTO

MODELLO	CODICE
RUNNER R 150 FD 100 CHEM	10.0710.01



RUNNER R 150 FD 100 BC CHEM

Testata bispazzola da 100 cm, set 6 batterie Gel 6V 240 Ah
+ caricabatterie esterno 36V 28A in dotazione standard

IDENTIFICAZIONE PRODOTTO

MODELLO	CODICE
RUNNER R 150 FD 100 BC CHEM	13.0710.01

RUNNER R 150 FD 85/100

Runner è la lavasciuga uomo a bordo Wirbel pensata per i grandi spazi. La scelta necessaria per chi cerca potenza, affidabilità e prestazioni di alto livello senza rinunciare al comfort. 150 litri di capacità e ampie piste di lavaggio da 850 mm e 1000 mm garantiscono una produttività fino a circa 6000 m²/h. Risultati di pulizia eccellenti grazie alla pressione a terra regolabile (tre livelli fino a 101 kg di pressione massima) e all'azione del detergente (chemical mixing system); il tergitore ampio e "reattivo" assicura risultati di asciugatura al top su ogni tipo di superficie. Runner è stata progettata per assicurare all'operatore il massimo in termini di efficienza e comfort.

Tutte le principali funzioni della macchina sono gestibili comodamente dal pratico ed intuitivo pannello comandi:

- il programma ECO SYSTEM riduce i consumi ed elimina gli sprechi mantenendo le migliori performance di pulizia nel massimo rispetto dell'ambiente;
- la funzione SILENT MODE permette a Runner di essere più silenziosa, mantenendo comunque prestazioni elevate.

La facile accessibilità alla macchina, unita all'ottima visibilità, assicura comodità e praticità anche per sessioni di lavoro particolarmente lunghe e faticose. Disponibile in quattro versioni, due base e due full package (BC CHEM), con batterie e caricabatterie inclusi.



CARATTERISTICHE TECNICHE

CARATTERISTICHE		FD 85	FD 100
Larghezza pista lavaggio	mm	850	1000
Larghezza di aspirazione	mm	1050	1300
Resa oraria (teorica - pratica)	m ² /h	5000 - 3000	6000-3600
Alimentazione		Batteria 36V	
Potenza installata	W	2650	
Avanzamento		Trazionata	
Codice IP		IPX3	
BATTERIE			
Tipo		Set 6 batterie Gel 6V 240Ah (*)	
Autonomia	h - min	5 h	
Dimensioni vano batteria x numero	mm X nr	540x295x380 X 2	
SPAZZOLE			
Diametro pad x numero	mm - inch x nr	440 - 17" x 2	508 - 20" x 2
Potenza motore x numero	W x nr	500 x 2	
Velocità motore	giri/min.	135	
Peso testata - pressione specifica	Kg - g/cm ²	52;67;89 - 23;29;39	65;79;101 - 24;29;37

TRAZIONE

Potenza motore	W	900
Velocità avanzamento massima	Km/h	6
Pendenza massima superabile a pieno carico	%	2
Pendenza massima superabile a vuoto	%	16

ASPIRAZIONE

Potenza motore	W	600
Depressione (colonna d'acqua)	mbar - mmH ₂ O	165 - 1700
Portata d'aria	l/s	32
Rumorosità	dB(A)	67/59 (**)

SERBATOIO

Tipologia		Doppio serbatoio	
Capacità soluzione	l	150	
Capacità recupero	l	160	
Peso (a vuoto - con batterie)	Kg	284 - 572	296 - 584
Dimensioni	mm	1850x1020 x1380	1850x1100 x1380

(*) Per versione BC

(**) Funzione modalità silenziosa

RUNNER, PULITO INARRESTABILE

POTENZA E AFFIDABILITÀ SONO CARATTERISTICHE DISTINTIVE DI RUNNER, PENSATA PER LAVORARE CON SUCCESSO OVUNQUE, SOPRATTUTTO IN SITUAZIONI DIFFICILI E GRAVOSE.



La nuova motoruota da 900 W garantisce a RUNNER le migliori prestazioni in termini di trazione, resistenza e performance sulle salite. Le gomme anteriori e posteriori, antiscivolo e antitraccia, assicurano una perfetta stabilità e tenuta di strada.

RUNNER È LA LAVASCIUGA IDEALE PER LA PULIZIA DI GRANDI SUPERFICI:



- 150 litri di capacità, per la massima autonomia di lavoro
- ampie piste di lavaggio da 85 e 100 cm
- velocità regolabile fino a 6 km/h

- produttività teorica fino a 6.000 m²/h
- elevata autonomia, per svolgere in tranquillità anche i lavori più lunghi e complessi

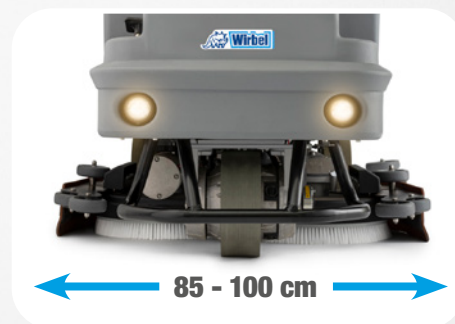

FLESSIBILITÀ E PRESTAZIONI



Premendo il pulsante ECO sul pannello comandi tutti i parametri di lavoro precedentemente selezionati (acqua, concentrazione del chimico, potenza di aspirazione) vengono ridotti al minimo, ottimizzando i consumi. Ecologia e risparmio in ogni condizione di lavoro!

Il motore aspirazione altamente performante ed il tergitore ampio e "reattivo", assicurano risultati di asciugatura eccellenti su qualsiasi tipo di superficie.

La pressione a terra regolabile (tre step, fino a 101 Kg di pressione massima) unita all'azione del detergente (chemical mixing system), garantisce risultati di pulizia sorprendenti.

INNOVAZIONE E CONTROLLO

Tutte le principali funzioni della macchina possono essere gestite attraverso il pannello comandi pratico e intuitivo. Il display permette un controllo preciso e costante delle attività di Runner.



ERGONOMIA E COMFORT

CON RUNNER ANCHE I LAVORI PIÙ GRAVOSI VENGONO SVOLTI IN MODO EFFICACE E CONFORTEVOLE.



Runner è stata progettata per assicurare il massimo comfort all'operatore. La facile accessibilità alla macchina, la completa visibilità sia in trasporto che in lavoro, il sedile regolabile, ergonomico e "avvolgente", ... tutto è stato pensato per garantire la massima comodità e praticità, anche per sessioni di lavoro particolarmente lunghe e faticose.



MANUTENZIONE FACILE E VELOCE

PARASPRUZZI LATERALI: LA SEMPLICITÀ CHE FA LA DIFFERENZA

Il sistema di paraspruzzi laterali di Runner è senza dubbio tra i più innovativi, sia in termini di efficienza che di praticità d'uso.



I paraspruzzi possono essere sollevati senza alcuno sforzo:

- l'accesso alle spazzole è immediato;
- la stessa sostituzione delle gomme viene sensibilmente facilitata.

Le ruote di protezione garantiscono la massima affidabilità e sicurezza in caso di urti.

MANUTENZIONE ORDINARIA PRATICA

ANCHE LA MANUTENZIONE GENERALE DI RUNNER RISULTA SEMPLIFICATA AL MASSIMO.



Riempimento e svuotamento dei serbatoi rapido e immediato.



Agile accesso alla testata: installazione e rimozione delle spazzole facilitata.



Tergitore semplice da installare/rimuovere.
Le gomme, utilizzabili sui quattro lati, possono essere pulite con estrema facilità e senza l'utilizzo di alcun utensile.

AGILE ACCESSO A TUTTE LE COMPONENTI

RUNNER È STATA PENSATA ANCHE PER FACILITARE LA MANUTENZIONE DELLE COMPONENTI PIÙ COMPLESSE E L'ASSISTENZA POST VENDITA.



Il sistema dei serbatoi ribaltabili garantisce un accesso veloce e senza problemi al motore di aspirazione e al comparto batterie.



Lo scudo frontale racchiude e protegge tutte le componenti "sensibili" (scheda elettronica, pompa del chimico,...) che rimangono comunque facilmente accessibili per la manutenzione.

ACCESSORI STANDARD

ACCESSORI STANDARD

MODELLO	CODICE	FD 85 CHEM	FD 85 BC CHEM	FD 100 CHEM	FD 100 BC CHEM
17" Spazzola polipropilene Ø 0,9 (*)	40.0107.00	•	•		
20" Spazzola polipropilene Ø 0,9 (*)	40.0109.00			•	•
Gomma paraspruzzi laterale (para)	39.0109.00	•	•		
Gomma paraspruzzi laterale (para)	39.0115.00			•	•
Set gomme tergitoro fronte/retro (para)	96.0162.00	•	•		
Set gomme tergitoro fronte/retro (para)	96.0164.00			•	•
Caricabatterie esterno 36V 28A	18.0050.00		•		•
Set 6 batterie gel 6V 240Ah	18.0011.00		•		•
Paraurti	25.0524.00	•	•	•	•
Chemical mixing system	22.0579.00	•	•	•	•

(*) 2 spazzole nella dotazione standard



ACCESSORI OPTIONAL

ACCESSORI OPTIONAL

MODELLO	CODICE	FD 85 CHEM	FD 85 BC CHEM	FD 100 CHEM	FD 100 BC CHEM
17" Spazzola polipropilene Ø 0,7	40.0007.00	•	•		
17" Spazzola polipropilene Ø 1,2	40.0307.00	•	•		
20" Spazzola tynex Ø 1,2 grit 80	40.0209.00			•	•
Disco trascinatore 420 mm (per pad da 17")	40.1007.00	•	•		
Disco trascinatore 485 mm (per pad da 20")	40.1003.00			•	•
Set gomme tergitoro in poliuretano fronte/retro	96.0163.00	•	•		
Set gomme tergitoro in poliuretano fronte/retro	96.0165.00			•	•

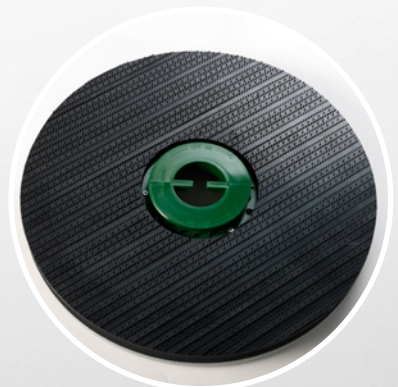

RUNNER R 150

IN SINTESI

